

社名

部門

ご担当

様

**製品名 FutureNet IP-K100 シリーズ**

## 御承認仕様書

お客様受領印 この枠内をお願いいたします。

(返却希望 月 日)

2026 年 3 月 16 日

センチュリー・システムズ株式会社



モバイル無線通信モジュール *IP-K100/Lのみ	
技適等各種認証番号	[R] 003-170148, [T] D170092003
SIM スロット	SIM カードスロット×1
アンテナコネクタ	MAIN : SMA コネクタ×1 SUB : SMA コネクタ×1
無線通信モード	LTE Band 1(2.1GHz 帯)、Band 3(1.7GHz 帯) Band 19(800MHz 帯)、Band 21(1.5GHz 帯) Band 28(700MHz 帯) Band 18(800MHz 帯) Band 8(900MHz 帯) 3G Band 1(2.1GHz 帯)、Band 6(800MHz 帯)、 Band 8(900MHz 帯)、Band 19(800MHz 帯)
最大転送速度	LTE : 下り: 450Mbit/s / 上り: 50Mbit/s (理論最大値)
USB ポート	
パネル表示	USB
インタフェース	USB 2.0 ホストインタフェース
ポート数	1 ポート
コネクタ	USB Type A
最大転送速度	USB 2.0 High Speed
その他	電源供給能力: 供給電流制限 1000mA
PORT0	
パネル表示	PORT 0
インタフェース	RS-232C(DTE 側)
ポート数	1 ポート
コネクタ	9 ピン D-SUB(オス)
最大転送速度	460.8kbps(デフォルト: 115.2kbps)
その他	—
CONSOLE	
パネル表示	CONSOLE
インタフェース	RS-232C(DTE 側)
ポート数	1 ポート
コネクタ	RJ-45(信号: RI 信号を除く)
最大転送速度	460.8kbps(デフォルト: 115.2kbps)
その他	—
SD Card	
パネル表示	SD CARD
インタフェース	SD メモリカード
ポート数	1 スロット
コネクタ	SD カードスロット
最大転送速度	24MByte/秒(SD モード 4bit データ)
その他	ブート機能: MMC ブート対応 (CONFIG スイッチでブートデバイス切り替え)
接点入力	
パネル表示	DIN
インタフェース数	8 ポート
入力信号	電圧接点入力/無電圧接点入力
入力電圧	DC10.8V~26.4V
入力閾値	ON: DC10V 以上 OFF: DC3V 以下
入力電流	約 2.5mA~5mA
入力インピーダンス	約 6kΩ
絶縁方式	フォトカプラ絶縁
絶縁耐圧	DC500V 1 分間、外部回路~内部回路間
パルス幅	500μs(2kHz)
接点入力専用電源	絶縁電源出力: DC24V、供給能力 Max100mA
コネクタ	端子台

接点出力	パネル表示	DOUT			
	インタフェース数	8 ポート			
	負荷電圧	DC26.4V(最大)			
	負荷電流	50mA(最大)			
	ON 電圧	DC1.1V 以下(最大負荷時)			
	OFF 時漏洩電流	0.1mA 以下			
	保護機能	過電流保護			
	絶縁方式	フォトカプラ絶縁			
	絶縁耐圧	DC500V 1 分間、外部端子～内部回路間			
	音声入出力	パネル表示	LINE IN、LINE OUT		
		インタフェース	ステレオ入力、ステレオ出力		
		ポート数	LINE 入力:1 ポート、LINE 出力:1 ポート		
		コネクタ	φ3.5 ステレオミニジャック		
		最大転送速度	-		
その他		-			
表示機能					
LED	電源ステータス				
	パネル表示	POWER			
	表示色	緑/赤(2色 LED)			
	システム・ステータス 1				
	パネル表示	STATUS 1			
	表示色	緑/赤(2色 LED)			
	システム・ステータス 2				
	パネル表示	STATUS 2			
	表示色	緑/赤(2色 LED)			
	システム・ステータス 3				
	パネル表示	STATUS 3			
	表示色	緑/赤(2色 LED)			
	アンテナ・ステータス 1				
	パネル表示	ANT I			
	表示色	緑/赤(2色 LED)			
	アンテナ・ステータス 2				
	パネル表示	ANT II			
	表示色	緑/赤(2色 LED)			
	モバイル・ステータス				
	パネル表示	MOBILE			
	表示色	緑/赤(2色 LED)			
	10/100/1000BASE-TX イーサネット ポート 0				
	パネル表示	左側	SPD		
		右側	LINK		
	表示色	左側	緑	100Mbps 通信速度状態	
			橙	1000Mbps 通信速度状態	
		右側	緑	リンク状態および送受信中	
10/100/1000BASE-TX イーサネット ポート 1					
パネル表示	左側	SPD			
	右側	LINK			
表示色	左側	緑	100Mbps 通信速度状態		
		橙	1000Mbps 通信速度状態		
	右側	緑	リンク状態および送受信中		
外部スイッチ					

INIT スイッチ		
	パネル表示	INIT
	スイッチの種類	プッシュ・タイプ・スイッチ
CONFIG スイッチ		
	パネル表示	CONFIG
	スイッチの種類	4bit DIP タイプ・スイッチ
監視機能		
内部監視		
	内部温度センサ	オンボード温度センサデバイス
	内部電圧監視	PMIC による電圧監視
	ウォッチドッグタイマ	CPU 機能による監視
	その他	—
サスペンド/レジューム機能		
サスペンド機能		
	サスペンド条件	ソフトウェアコマンド設定
	その他	—
レジューム機能		
	レジューム条件	RTC タイマ
		INIT スイッチ
		CONSOLE
		モバイル無線通信モジュール着信
	その他	—
電源関係		
AC アダプタ仕様		
	入力電圧	単相 AC100V～ AC240V
	周波数	50/60Hz±3Hz(自動検出)
	AC ケーブル	2P: 1.8m ケーブル 適合規格: <PS>E JET
	出力電圧	+12V
	その他	IEC60320 準拠
本体側		
	電源コネクタ	DC ジャック (EIAJ4、φ 5mm)
	入力電圧	DC12V ±10%
	その他	—
消費電力 (AC100V)		
	最大消費電力	約 11.6W
	最大皮相電力	約 18.8VA
	最大発熱量	9.98kcal/h
消費電力 (DC12V)		
	最大消費電力	10.0W

外形寸法(突起物除く)		
本体のみ	W [幅]	174.0 [mm]
	D [奥行き]	137.0 [mm]
	H [高さ]	37.2 [mm]
重量		
本体のみ	測定条件	約 820g AC アダプタ、ケーブル等除く
環境条件		
動作周囲温度	温度:-20~+60°C (CPU 300MHz/Ethernet 100Base-TX 使用時)	
	温度:-20~+50°C (CPU 300MHz/Ethernet 1000Base-T 使用時)	
	温度:-20~+40°C (CPU 1GHz/Ethernet 1000Base-T 使用時)	
	湿度:10%~90%RH(結露なきこと)	
保管周囲温度	温度:-20~+70°C	
	湿度:10%~90%RH(結露なきこと)	
機器の冷却	自然空冷	
適合規格 規制・認証		
電波障害自主規制	VCCI-Class A 適合	
	端末認証	—
	安全基準	社内基準、IEC 60950 準拠
	RoHS	対応
	静電気放電イミュニティ	IEC 61000-4-2 (JIS C 61000-4-2) レベル 3
	放射無線周波数電磁界イミュニティ	IEC 61000-4-3 (JIS C 61000-4-3) レベル 3
	電氣的ファストランジェント/バーストイミュニティ	IEC 61000-4-4 (JIS C 61000-4-4) レベル 2
	サージイミュニティ	IEC 61000-4-5 (JIS C 61000-4-5) レベル 2
	伝導妨害イミュニティ	IEC 61000-4-6 (JIS C 61000-4-6) レベル 3
	その他	—
MTBF(推測値)	IP-K100 196100 時間 IP-K100/L 164000 時間	



图 1 製品外觀図

【DIN DOUT ピン配置】

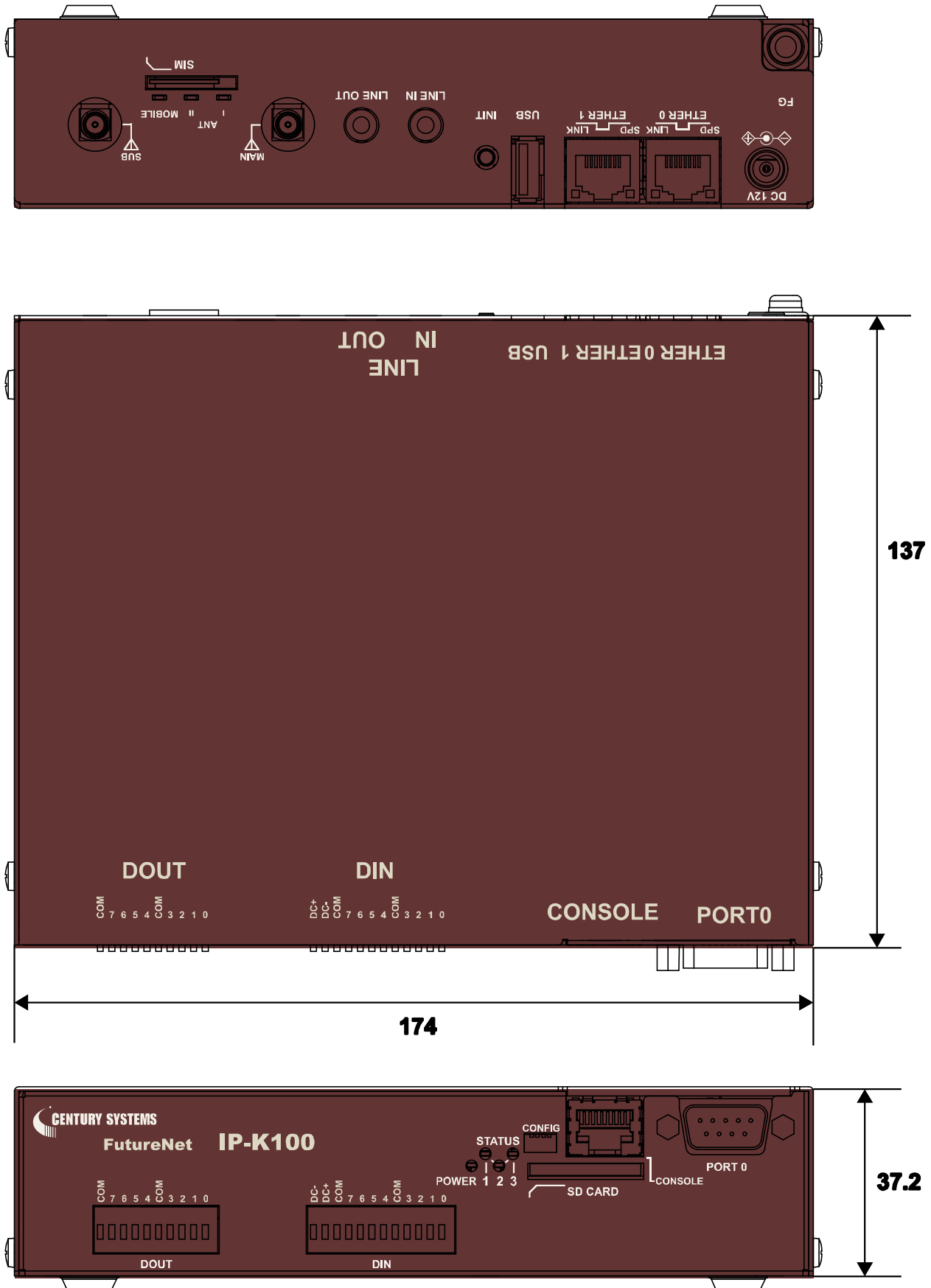
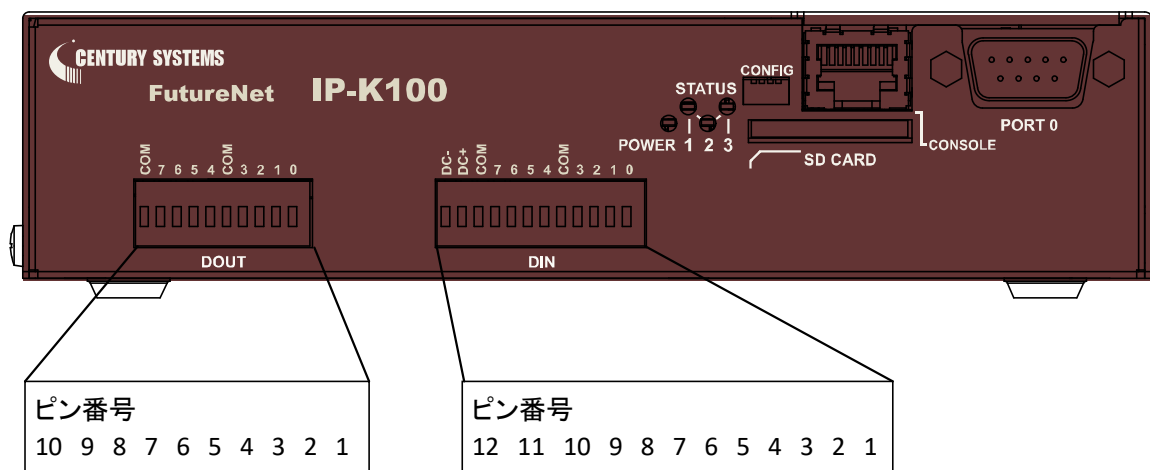

DOUT コネクタピン配置表

ピン番号	接点出力グループ	名称	機能
1	A	DOUT A0	DO_0
2		DOUT A1	DO_1
3		DOUT A2	DO_2
4		DOUT A3	DO_3
5		DOUT A COM	DO コモン A
6	B	DOUT B0	DO_4
7		DOUT B1	DO_5
8		DOUT B2	DO_6
9		DOUT B3	DO_7
10		DOUT B COM	DO コモン B

DIN コネクタピン配置表

ピン番号	接点出力グループ	名称	機能
1	A	DIN_A0	DI_D0
2		DIN_A1	DI_D1
3		DIN_A2	DI_D2
4		DIN_A3	DI_D3
5		DIN A COM	DI コモン A
6	B	DIN_B0	DI_D4
7		DIN_B1	DI_D5
8		DIN_B2	DI_D6
9		DIN_B3	DI_D7
10		DIN BCOM	DI コモン B
11	—	DC+24V	DIN 電源+
12	—	DC-COM	DIN 電源-

## 【接点入力等価回路】

DI 部はフォトカプラ及び電流制限抵抗により構成される。接点入力専用電源を接続することにより、無電圧接点の入力が可能。また、電源の接続方法によりプラスコモン、及びマイナスコモンの機器との接続が可能。

【注意】接点入力専用電源は接点入力への電源供給以外に使用できない。

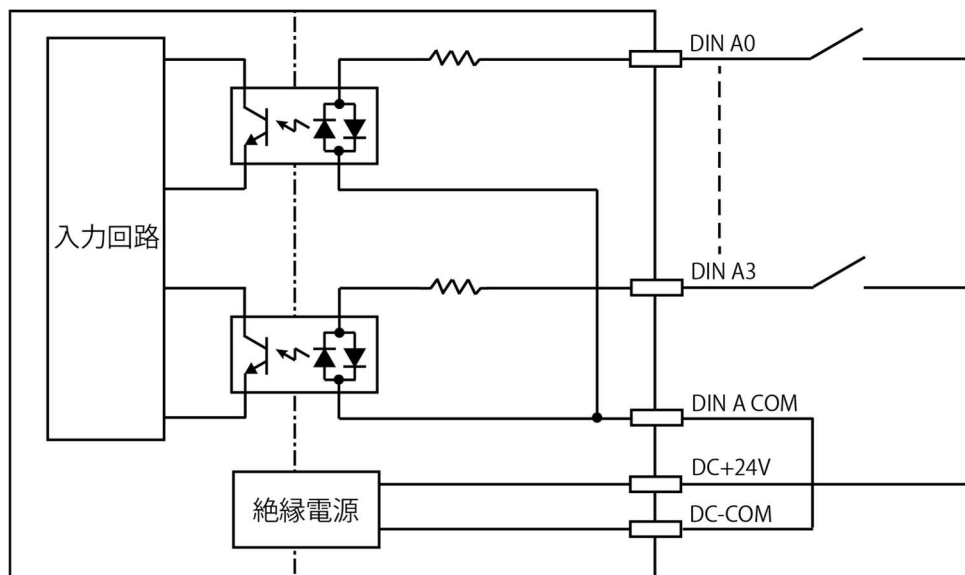

## 【接点出力等価回路】

DO 部はフォトカプラ及び過電流保護素子により構成される。グループ毎に共通コモンとなっている。

