

F u t u r e N e t
R M K - 1 0
組み立てマニュアル

センチュリー・システムズ株式会社

1. ラック組み立てについての注意点

1.1: 動作時の周囲温度

製品を複数のユニットが入っているラックのアセンブリに取付ける場合は、ラック内の動作時の周囲温度が部屋の環境温度より高いかもしれません。設備を設置する場所の環境温度を確認頂き、製品の仕様温度を超えないようにして下さい。

1.2 エアフローについて

設備はラックの中に設置しますので、安定動作のためにエアフローを確保してください。

1.3 ラックの強度

危険な状態を発生させないため、強度のあるラックに設置してください。

1.4 グラウンドの配線

グラウンドの信頼性を維持するため、グラウンド接続を確認してください。
ラック自身もグラウンドと接続御願います。

2. 組み立てに使用する部品

(本体の梱包に下記が入っていますのでそれをご使用ください。)

- ・ M3 皿ねじ: 10個
 - ・ M5 ワッシャ付きねじ: 4個
-

3. 組立手順

RMK-10 ベースユニットに MA-410 又は XR-410 を取り付けます。

組み立て作業を行う際は、必ず AC プラグをコンセントから抜いた状態で行ってください。

(1) 図1のように、つまみ付きねじを緩め、プレート固定金具を手前に引き本体固定プレートを取り外します。

(2) 図2のように、付属の M3 皿ねじを使用して MA-410 / XR-410 を本体固定プレートに取り付けます。

その際、ねじの締め過ぎに注意してください。

MA-410 / XR-410 のコネクタ面を手前に取付ける事も可能です。

(3) MA-410/XR-410 を固定したプレートをベースユニットに取り付けます。

(4) プレート固定金具をスライドさせ本体固定プレートをロックし、両サイドのつまみ付きねじを締めて固定します。

(5) 付属の DC プラグケーブルの角型コネクタを電源ユニットの DC 出力に接続します。

(6) DC プラグケーブルを MA-410/XR-410 の DC 入力にそれぞれ接続します。

(7) LAN ケーブルを MA-410/XR-410 に接続します。(LAN ケーブルは電源ユニット横の開口部を通してラック背面に出すことができます。)



図 1



図 2

3.2 ラックへの取り付け

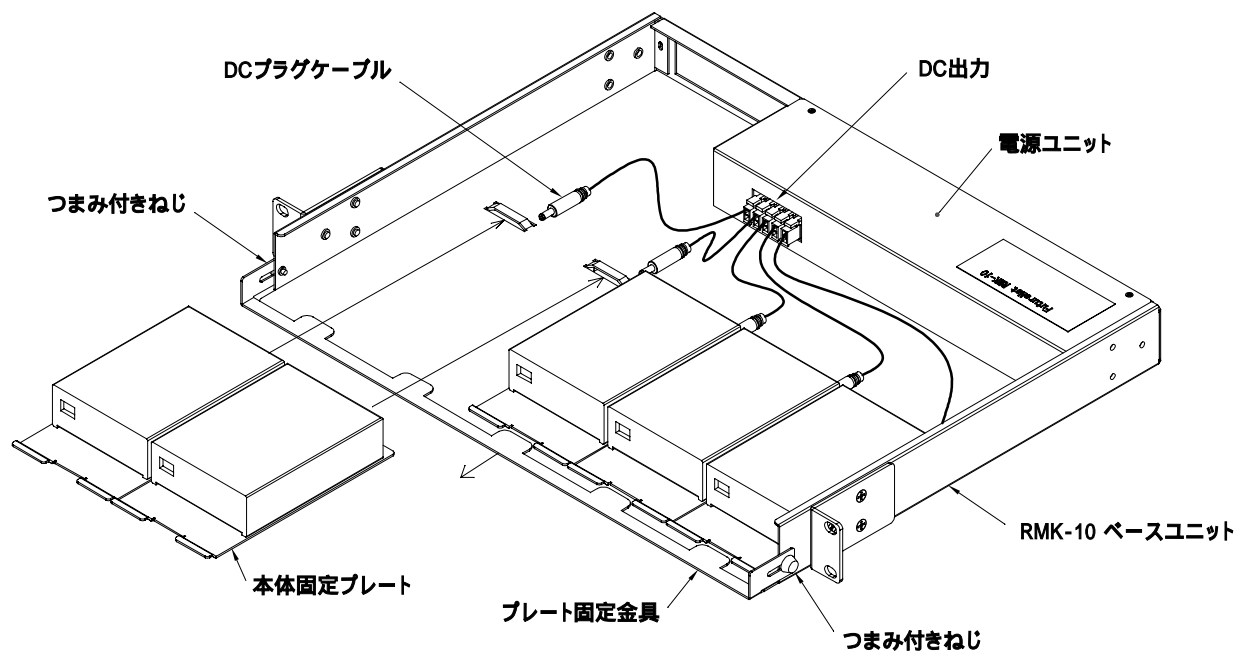
RMK-10 をラックへ取り付け、付属の M5 ねじで固定してください。

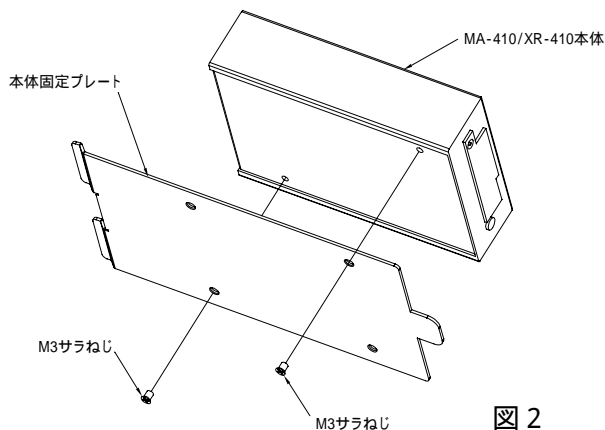